



VPL-3100
Vertical Platform Lift
OPERATOR'S MANUAL

Please contact your Bruno dealer with any questions or service concerns, using the contact information shown below:

(Dealer: Place contact information below.)

Dealer Name:
Address:
Telephone No.:

(Español 11-19)
(Français 21-29)

P/N 3100-O
15 AUGUST 2019

PRODUCT REGISTRATION FORM

 **Product Registration Form**
for your independence
Please print in CAPITAL letters.

Online registration available at <http://www.bruno.com/warranty.html>

Please be assured that Bruno **does not** share or sell the information you provide.

* = required field

*First Name _____ M.I. _____

*Last Name _____

*Street Address _____

*City _____ *State/Province _____

*Zip/Postal Code _____

Email Address _____

Telephone No. _____

Date of Purchase (mm/dd/yy) _____

Dealer: Locate the Model No. decal on the unit. No. decal on the unit shipped with the unit. place it here.

Model No. _____

***Serial No.** _____

End-User: For faster registration, please go to the website shown above.

Please rate your satisfaction with your Bruno dealer:

excellent good average poor

Please rate your satisfaction with your Bruno product:

excellent good average poor

Bruno reserves the right to use information indicated on this form in its online, video, audio and printed materials. Names will be abbreviated to ensure the privacy and anonymity of the individual.

©2014,2005 Bruno Independent Living Aids, Inc.®

Rev. 04-17-2014
P/N PROD REG STD

Bruno is pleased to provide you with this mobility-enhancing product.

The Product Registration Form is shipped in a plastic bag with this manual. It is very important that you fill out and return this form at your earliest convenience so that we may complete the warranty registration process for your unit.

The **serial number** is found on labels affixed to the manual, as well as on the unit itself.

Serial and model numbers must be provided when filing a warranty claim, requesting service or ordering parts. We encourage you to keep this information readily available at all times.

Please Note: The warranty for the VPL-3100 Vertical Platform Lift is rendered null and void if the unit is installed or maintained by anyone other than an authorized Bruno dealer.



NOTICE TO: Customers in the State of California

WARNING: Electrical cords, cables, product cords, wire assemblies, and other parts made with PVC can expose you to chemicals including DEHP, which are known to the State of California to cause cancer and birth defects or other reproductive harm. WASH HANDS AFTER HANDLING. For more information, go to www.P65Warnings.ca.gov.

Specifications4

Safety.5

Operating Instructions6

Operating in Cold Weather6

Emergency Operation7

Troubleshooting and Maintenance8

Warranty.9

SPECIFICATIONS

Load Capacity	750 lb (340 kg)
Weight of Unit	
VPL-3153	752 lb (341 kg)
VPL-3175	825 lb (374 kg)
Rated Speed	9 FPM (2.75 m/mn)
Power Supply	120 VAC, 8A, single phase, 60 Hz
Motor	1/2 HP, 90 VDC
Control Voltage	24 VDC
Maximum Floor-to-Floor	53" (1.3 m) unit and 75" (1.9 m) unit
Platform Size	standard: 36" x 48" (91 x 122 cm); optional: 36" x 54" (91 x 137 cm); optional: 36" x 60" (91 x 152 cm); optional: 42" x 60" (106 x 152 cm)
Emergency Operation	provision for manual hand wheel
Standard Features	keyed, constant-pressure controls on platform with emergency stop switch; all-weather protected controls and switches; platform bottom safety panel, top and bottom limit switches, automatic folding ramp
Optional Features	landing call/send station with key (rocker switch or paddle); platform controls (paddle); platform controls with alarm (rocker switch or paddle); top landing gate including call/send station with key and Bruno interlock (rocker switch or paddle); 90-degree top landing gate including call/send station with key and Bruno interlock (rocker switch or paddle); 90-degree platform 36" x 48" (91 x 122 cm), 36" x 54" (91 x 137 cm), 36" x 60" (91 x 152 cm), or 42" x 60" (106 x 152 cm); GAL interlock kit; electric-strike interlock kit

Thank you for purchasing a Bruno VPL-3100 Vertical Platform Lift.



The information contained in this manual is provided with your safety in mind. Please read and follow the instructions to ensure safe and trouble-free operation.

Throughout this manual, **safety precautions** are provided to identify potentially hazardous situations and to advise how to avoid them.



Warning—Indicates a potentially hazardous situation that, if not avoided, could cause serious bodily injury and / or property damage.



Caution—Indicates a potentially hazardous situation that, if not avoided, could cause damage to the VPL-3100 and / or moderate injury.



Electrical Hazard—Indicates a potentially hazardous electrical situation that, if not avoided, could cause damage to VPL-3100 and / or moderate injury.

FOR YOUR SAFETY

- Never exceed the maximum rated lift capacity of 750 lbs. (340 kg).



- Read and understand the operating instructions, and all safety precautions prior to using the lift. Operate the lift several times while the installer is available to answer questions.

- Never use the VPL-3100 to lift freight or materials other than those intended by design.
- Keep panels and protective coverings in place to avoid potentially fatal injury.
- Do not open the lift's electrical box. **There are no user-serviceable parts in the electrical box.**
- Always be aware of surface conditions before using the lift and take appropriate care.
- Keep hands, fingers and feet away from moving components during lift operation.
- Keep feet at a safe distance from the platform as it is lowered.
- Turn the power source of the device being lifted (scooter, power chair, wheelchair) to **OFF** before operating the lift.
- Lock the wheels of any mobility device riding on the platform.

OPERATING INSTRUCTIONS



Releasing the call/send button at any time will stop the lift.



When the VPL is not in use, Bruno recommends raising the unit off the ground to approximately the mid-travel position.

This will discourage unwanted use by others and, in colder climates, prevent the underpanel from becoming frozen in accumulated ice/snow.

1. Open the landing gate (if applicable).
2. Move onto the platform.
3. Lock the wheels of the mobility device (if applicable).

NOTE: Wheels of mobility devices on board the VPL-3100 must remain locked while the VPL-3100 is in operation.

4. Insert the key into the call/send switch.
5. Turn the key to the ON position.
6. Press the *top* of the rocker switch to go *UP*. Continue pressing until the platform automatically stops at the top landing.
7. Press the *bottom* of the rocker switch to go *DOWN*. Continue pressing until the platform automatically stops at the bottom landing.
8. Release the rocker switch.
9. Turn the key to the OFF position.
10. Remove the key from the call/send switch.
11. Exit the lift.

OPERATING IN COLD WEATHER



CAUTION

RISK OF EQUIPMENT DAMAGE

Use anti-corrosive de-icers or sand to remove ice and/or snow accumulations on and near the VPL and to eliminate slippery areas.

DO NOT use salt on or near the VPL.

Salt can cause rust and corrosion of metal parts.

If the temperature falls below 0° F (-18° C):

1. Park the platform in a raised position, approximately mid-way up the tower.
2. When ready to operate the unit, check for the presence of accumulated ice or snow on the control buttons and underpan. Remove ice/snow before operating the lift.
3. Run the lift **down**, then all the way up, then to the desired level to board the platform.

This will warm up the nut and screw mechanism to allow proper operation of the lift.

EMERGENCY OPERATION

Bruno offers an optional hand wheel for the VPL-3100 to serve in case of a power failure or non-operation.

If your lift is not equipped with a hand wheel and you would like to order one, please contact an authorized Bruno dealer. Contact a dealer as well if you require assistance in operating the hand wheel.

Using the hand wheel

1. Loosen the two (2) screws on each side of the *top cover* (see left).

2. Slide the *top cover* up and off.

3. Locate the emergency hand wheel on top of the lift.

4. Insert the hand wheel into the brake shaft opening as shown.

5. Turn the wheel **counterclockwise** to lower the lift.

6. After safe exit of the passenger and mobility device, determine and remedy the cause of the incorrect operation.

Contact an authorized Bruno dealer if you require assistance.

7. Remove and store the emergency hand wheel.

8. Reinstall the top tower cover and tighten the four (4) screws shown.

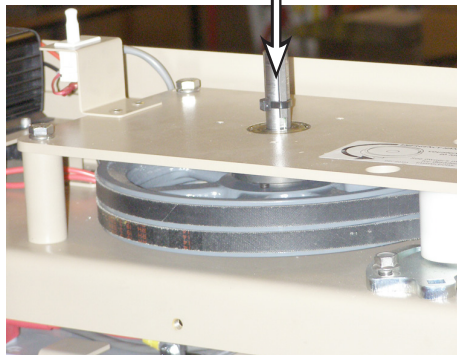
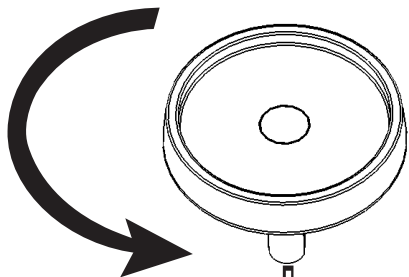
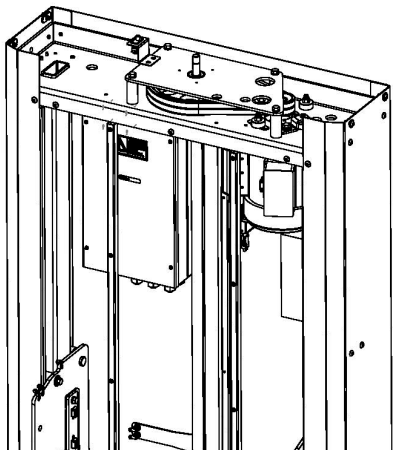
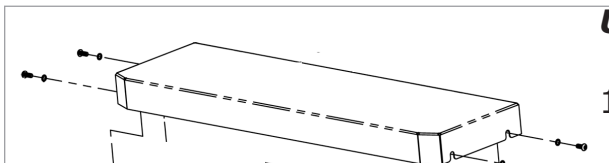

TROUBLESHOOTING

PROBLEM	POSSIBLE CAUSE / SOLUTION
Platform does not operate properly in the UP or the DOWN direction.	<ul style="list-style-type: none">• Gate/door open. Close gate/door.• E-Stop button inadvertently depressed. Pull out E-stop button.• Press E-Stop button to reset controller. Wait (5) seconds. Pull out E-Stop button.
Platform controls do not operate.	<ul style="list-style-type: none">• Key switch turned to OFF. Turn key to ON.• E-Stop button inadvertently depressed. Pull out E-stop button.• Power cord unplugged. Plug in cord.• Press E-Stop button to reset controller. Wait (5) seconds. Pull out E-Stop button.

MAINTENANCE

EVERY (12) MONTHS (more frequently if the lift is used under strenuous conditions), have the lift undergo a complete inspection by an authorized Bruno dealer and have this dealer make any necessary repairs/replacements. ***Having the VPL-3100 serviced by someone other than an authorized Bruno dealer will render your warranty null and void.***

1. Check the suspension/drive system:
 - belts, including belt tension
 - belt pulleys and shafts, including keys
 - motor
 - bearing (see Note 1)
 - Acme screw and drive nuts
 - Acme screw lubrication (see Note 1)
 - pads and rollers
2. Verify that the platform stops within 1/2" (13 mm) of the landing.
3. Inspect the platform controls and the call/send controls.
4. Inspect the wiring and connectors (see Note 2).
5. Verify general cleanliness of the unit. (It is not uncommon to remove mouse nests.)

NOTE 1: Bruno uses a special grease for better performance over a wider temperature range, especially in colder environments. Please use Mobil AVIATION GREASE SHC 100 (Bruno part no. LUB-00114).

NOTE 2: To help protect connector pins from moisture, apply dielectric grease to connectors exposed to the elements (ex. rain, snow).

EVERY (2) MONTHS

1. Units with electronic door interlock: verify that the platform does not move when any door is not closed and locked.
2. Units with GAL door interlock: verify that the platform does not move more than 2" (51 mm) in relation to the landing.
3. Verify that the safety pans (under the platform) are working properly.

NOTE: Do not work under the platform when testing operation.

NOTE: Please reference ILS-01444 (Maintenance Control Plan for Vertical Platform Lifts) for units that require ASME A18.1 - 2017 and newer compliance.

BRUNO GOLD LIMITED WARRANTY FOR VERTICAL PLATFORM LIFT 2 Years Major Components — 1 Year Parts

Bruno Independent Living Aids, Inc.© (Bruno) is so confident in our USA designed and built units that we provide every original buyer with the following "Industry Leading" warranty for your peace of mind.

The quality of parts we use and the care our employees take allow Bruno to provide the original buyer of its Bruno Vertical Platform Lift with a **1-year warranty** that all parts are free of defects in material and workmanship.

Because of the reliability found in Bruno's Vertical Platform Lift product Bruno is able to provide the original buyer with an extended **2-year warranty** of the Major Components of the product, to include the motor, Acme screw and drive nut, brake, pulleys, belt and screw bearings. Bruno's warranty periods begin with **the date of the installation** of the Bruno Vertical Platform Lift.

Bruno Authorized Dealers are trained to evaluate your unique situation and then install the best Bruno product to meet your needs. The trained installation and service technicians employed by Bruno Authorized Dealers have the appropriate equipment and resources needed to correctly install and maintain your new vertical platform lift and are the first contact for any warranty or service needs.

SPECIFICS OF THE WARRANTY COVERAGE:

- ◇ All Parts are free of defects in material and workmanship for a period of one year after the date of installation.
- ◇ All MAJOR COMPONENTS are free of defects in material and workmanship for a period of two years after the date of installation.
- ◇ All labor to address any product defect by a Bruno Authorized Dealer is covered for the first 30 days after installation.

WHAT IS NOT WARRANTY COVERAGE:

- ◇ Damage to units caused by misuse, abuse, accidents, neglect or modifications NOT made by a Bruno Authorized Dealer.
- ◇ Consumables.
- ◇ All labor by a Bruno Authorized Dealer after the first 30 days since installation.
- ◇ Reasonable wear and tear.

ADDITIONAL NOTES:

All Service and Warranty issues are handled through the Bruno Authorized Dealer that installed the unit.

- ◇ In no event shall Bruno be responsible for indirect, incidental or consequential damages, whether such damages arise based on claims based on contract, warranty, tort (including negligence, strict liability or product liability).
- ◇ Bruno reserves the right to replace, repair or, if not commercially practical and/or feasible, to elect to refund the purchase price at its sole discretion.
- ◇ This warranty gives the original buyer specific legal rights, and you may also have other rights which vary from state to state. Bruno specifically does not authorize any person to extend the time or scope of this warranty.

For more detailed information regarding this limited warranty, please contact Bruno by writing:

Bruno Independent Living Aids, Inc.
Attn: Service Department
1780 Executive Drive
Oconomowoc, WI 53066 USA
or call: 1-800-882-8183 toll free



VPL-3100
Elevador de plataforma vertical

MANUAL DEL USUARIO

Contacte a su distribuidor Bruno si tiene alguna pregunta o duda acerca del servicio, a través de los datos de contacto a continuación:

(Distribuidor: datos de contacto a continuación).

Nombre del distribuidor:

Dirección:

N.º telefónico:

FORMULARIO DE REGISTRO DE PRODUCTO

BRUNO
for your independence

Formulario de registro del producto
Por favor, use letra de MOLDE en MAYÚSCULAS.

Registro en línea disponible en <http://www.bruno.com/warranty.html>

Tenga la seguridad de que Bruno **no compartirá ni venderá** la información que usted proporciona.

* = campo obligatorio

* Nombre _____ Segundo nombre _____

* Apellidos _____

* Domicilio _____ N.º interior _____

* Ciudad _____ Estado _____

* Código Postal _____

Correo electrónico _____

Número telefónico _____

Fecha de compra (mm/dd/aa) _____

Distribuidor: Localice y calcamán con el número de modelo y número de serie en la hoja de calcomán incluida junto con la unidad y pegue aquí.

Usuario final: Para agilizar el registro, vaya al sitio web arriba indicado.

N.º de modelo _____

*N.º de serie _____

Califique su nivel de satisfacción con su distribuidor Bruno:

excelente buena regular mala

Califique su nivel de satisfacción con su producto Bruno:

excelente buena regular mala

Bruno se reserva el derecho de usar la información indicada en este formulario en sus materiales disponibles en línea, en video, audio e impresos. Los nombres se abreviarán para garantizar la privacidad y anonimato del individuo.

©2014,2005 Bruno Independent Living Aids, Inc.® Rev. 04-17-2014
N.º de pieza PROD REG STD

Bruno se complace en proporcionarle este producto para mejorar la movilidad.

El Formulario de registro del producto se envía en una bolsa de plástico adjunto a este manual. Es muy importante que usted llene y devuelva este formulario a su más pronta conveniencia para que podamos completar el proceso de registro de la garantía para su unidad.

El **número de serie** se encuentra en las etiquetas adheridas al manual, así como en la unidad.

Los números de serie y modelo deben proporcionarse al momento de presentar el reclamo de una garantía, solicitar servicio o pedidos de piezas. Le recomendamos mantener esta información a la mano en todo momento.

Nota: La garantía del elevador de plataforma vertical VPL-3100 se anula si la unidad es instalada o mantenida por alguien que no sea un distribuidor autorizado de Bruno.



AVISO A : clientes en el estado de California

ADVERTENCIA : Los cordones eléctricos, los cables, los cables de producto, los ensambles de cables y otras piezas hechas con PVC pueden exponerle a productos químicos, incluyendo DEHP, que son conocidos por el estado de California para causar cáncer y defectos congénitos u otros daños reproductivos. **LÁVESE LAS MANOS DESPUÉS DE MANIPULARLO.** Para obtener más información, vaya a www.P65Warnings.ca.gov.

Especificaciones14

Seguridad15

Instrucciones16

Operando en climas fríos.16

Operación de emergencia17

Solución de problemas y Mantenimiento18

Garantía19

ESPECIFICACIONES

Capacidad de carga	750 libras (340 kilogramos)
Peso de la unidad	
VPL-3153	752 libras (341 kg)
VPL-3175	825 lb (374 kg)
Velocidad clasificada	9 FPM (2.75 m/mn)
Fuente de alimentación	120 VAC, 8A, monofásico, 60 Hz
Motor	1/2 HP, 90 VDC
Voltaje de control	24 VDC
Máximo piso a piso	53" (1.3 m) unit and 75" (1.9 m) unidad
Tamaño de la plataforma	estándar: 36" x 48" (91 x 122 cm); opcional: 36" x 54" (91 x 137 cm); opcional: 36" x 60" (91 x 152 cm); opcional: 42" x 60" (106 x 152 cm)
Operación de emergencia	disposición para la rueda de mano manual
Características estándar	controles de presión constante con llave en la plataforma con interruptor de parada de emergencia; controles y interruptores protegidos para todo tiempo; panel de seguridad inferior de la plataforma, interruptores de límite superiores e inferiores, rampa plegable automática
Características opcionales	llamada de aterrizaje/estación de envío con llave (interruptor basculante o paleta); controles de plataforma (paleta); controles de plataforma con alarma (interruptor basculante o paleta); puerta de aterrizaje superior incluyendo la estación de la llamada/del envío con llave y el dispositivo de enclavamiento de Bruno (interruptor de oscilación o paleta); 90-grado de la puerta de aterrizaje superior, incluyendo la estación de llamada/envío con llave y Bruno Interlock (interruptor de balancín o paleta); 90-grado plataforma 36" x 48" (91 x 122 cm), 36" x 54" (91 x 137 cm), 36" x 60" (91 x 152 cm), o 42" x 60" (106 x 152 cm); Kit de enclavamiento GAL; Kit de enclavamiento con eléctrico-pulse

Gracias por comprar un elevador de plataforma vertical de Bruno VPL-3100.



La información contenida en este manual es proporcionada con su seguridad. Por favor lea y siga las instrucciones para garantizar una operación segura y sin problemas.

A lo largo de este manual, **precauciones de seguridad** son proporcionadas para identificar situaciones potencialmente peligrosas y para aconsejarle cómo evitarlas.



Advertencia—Indica una situación potencialmente peligrosa que, si no se evita, podrá causar serias heridas corporales y/o daños a la propiedad.



Precaución—Indica una situación potencialmente peligrosa que, si no es evitada, podrá causarle daños al VPL-3100 y/o a heridas moderadas.



Peligro eléctrico—Indica una situación eléctrica potencialmente peligrosa que, si no es evitada, podrá causarle daños al VPL-3100 y/o a heridas moderadas.

PARA SU SEGURIDAD

- Nunca exceda la capacidad máxima nominal de elevación de 750 lbs (340 kg).



- Lea y comprenda las instrucciones de uso y todas las precauciones de seguridad antes de usar el elevador. Opere el elevador varias veces mientras el instalador está disponible para contestar preguntas.

- No utilice nunca el VPL-3100 para elevar el flete o los materiales que no sean los diseñados por el diseño.
- Mantenga los paneles y las cubiertas protectoras en su lugar para evitar lesiones potencialmente mortales.
- No abra la caja eléctrica del elevador. **En la caja eléctrica no hay piezas que se pueden reparar en el usuario.**
- Tenga siempre en cuenta las condiciones de la superficie antes de usar el elevador y tenga cuidado adecuado.
- Mantenga las manos, dedos y pies alejados de los componentes móviles durante el funcionamiento del elevador.
- Mantenga los pies a una distancia segura de la plataforma a medida que se baja.
- Gire la fuente de energía del dispositivo que se está levantando (scooter, silla eléctrica, silla de ruedas) a **OFF** (apagado) antes de operar el elevador.
- Trabe las ruedas de cualquier dispositivo de la movilidad que monta en la plataforma.

INSTRUCCIONES



Al soltar el botón "call/send" en cualquier momento se detiene el elevador.



Cuando el VPL no está en uso, Bruno recomienda elevar la unidad de la tierra a aproximadamente la posición de recorrido medio.

Esto desalentará el uso no deseado por otros y, en climas más fríos, evitará que el panel de abajo se congele en hielo/nieve acumulado.

1. Abra la puerta de aterrizaje (si corresponde).
2. Muévete hacia la plataforma.
3. Bloquear las ruedas del dispositivo de movilidad (si corresponde).

NOTA: Ruedas de dispositivos de movilidad a bordo el VPL-3100 debe permanecer bloqueado mientras el VPL-3100 esté en funcionamiento.

4. Inserte la llave en el interruptor de llamada/envío.
5. Gire la llave a la posición de encendido.
6. Presione *la parte superior* del interruptor basculante para *subir*.
Continúe presionando hasta que la plataforma se detenga automáticamente en el aterrizaje superior.
7. Presione *la parte inferior* del interruptor basculante para *bajar*.
Continúe presionando hasta que la plataforma se detenga automáticamente en el aterrizaje inferior.
8. Suelte el interruptor basculante.
9. Gire la llave a la posición de apagado.
10. Extraiga la llave del interruptor de llamada/envío.
11. Salga del ascensor.

OPERANDO EN CLIMAS FRÍOS



PRECAUCIÓN

RIESGO DE DAÑOS AL EQUIPO

Utilice RCEas o arena anticorrosivo para eliminar el hielo y/o las acumulaciones de nieve en y cerca del VPL y para eliminar las zonas resbaladizas.

NO UTILICE sal sobre o cerca del VPL.

La sal puede causar herrumbre y corrosión de las partes metálicas.

Si la temperatura cae por debajo de 0 ° F (-18 ° C):

1. Estacione la plataforma en posición elevada, aproximadamente a medio camino de la torre.
2. Cuando esté listo para operar la unidad, compruebe la presencia de hielo o nieve acumulada en los botones de control y la cubeta inferior.
Retire el hielo/nieve antes de operar el elevador.
3. Ejecutar el ascensor hacia **abajo**, luego todo el camino, y luego al nivel deseado para abordar la plataforma.
Esto calentará la tuerca y el mecanismo del tornillo para permitir el funcionamiento correcto del elevador.

OPERACIÓN DE EMERGENCIA

Bruno ofrece una rueda de mano opcional para el VPL-3100 para servir en caso de un apagón o de una no-operación.

Si su elevador no está equipado con una rueda de mano y le gustaría pedir uno, por favor póngase en contacto con un distribuidor autorizado de Bruno. Póngase en contacto con un distribuidor también si necesita ayuda en el manejo de la rueda manual.

Uso de la rueda de mano

1. Afloje los dos (2) tornillos a cada lado de la cubierta superior (vea la izquierda).
2. Deslice **la cubierta superior** hacia arriba y hacia fuera.
3. Ubique la rueda de mano de emergencia en la parte superior del elevador.
4. Inserte la rueda de mano en la abertura del eje del freno como se muestra.
5. Gire la rueda **hacia la izquierda** para bajar el elevador.
6. Después de la salida segura del dispositivo de pasajero y de movilidad, determine y solucione la causa de la operación incorrecta.

Si necesita ayuda, comuníquese con un distribuidor autorizado de Bruno.

7. Retire y almacene la rueda de emergencia.
8. Vuelva a instalar la cubierta superior de la torre y apriete los cuatro (4) tornillos mostrados.

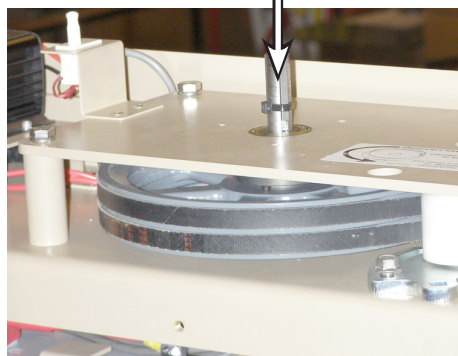
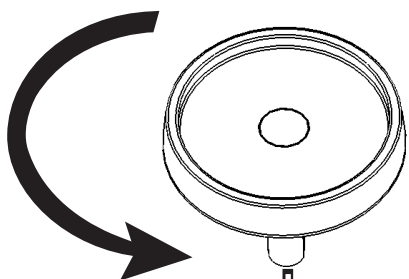
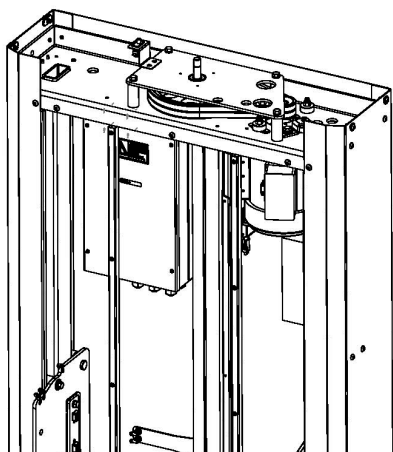
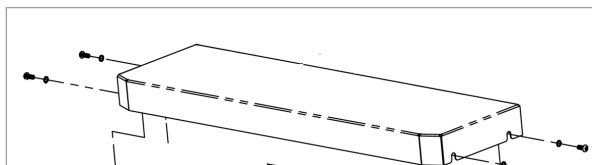

SOLUCIÓN DE PROBLEMAS

PROBLEMA	POSIBLE CAUSA/SOLUCIÓN
La plataforma no funciona correctamente en la dirección hacia ARRIBA o hacia ABAJO.	<ul style="list-style-type: none">• Puerta/puerta abierta. Cerrar puerta/puerta.• Botón rojo de "STOP" (parada de EMERGENCIA) presionado inadvertidamente. Extraiga el botón rojo de "STOP".• Pulse el botón rojo de "STOP" para restablecer el controlador. Espere cinco (5) segundos. Extraiga el botón rojo de "STOP".
Los controles de la plataforma no funcionan.	<ul style="list-style-type: none">• Interruptor de llave apagado. Encienda la llave.• Botón rojo de "STOP" presionado inadvertidamente. Extraiga el botón rojo de "STOP".• Cable de alimentación desenchufado. Conecte el cable.• Pulse el botón rojo de "STOP" para restablecer el controlador. Espere cinco (5) segundos. Extraiga el botón rojo de "STOP".

MANTENIMIENTO

CADA DOCE (12) MESES (más frecuentemente si el elevador se usa en condiciones extenuantes), haga que el elevador se someta a una inspección completa por un distribuidor autorizado de Bruno y que este distribuidor realice las reparaciones/reemplazos necesarios. ***El hecho de que el VPL-3100 sea reparado por alguien que no sea un distribuidor autorizado de Bruno, anulará la garantía.***

1. Compruebe el sistema de suspensión/impulsión:
 - correas, incluyendo la tensión de la correa
 - poleas y ejes de la correa, incluyendo llaves
 - motor
 - rodamiento (vea la Nota 1)
 - tornillo Acme y tuercas de accionamiento
 - lubricación de tornillos Acme (vea la Nota 1)
 - almohadillas y rodillos
2. Verifique que la plataforma se detenga dentro de 1/2 pulgadas (13 mm) del aterrizaje.
3. Inspeccione los controles de la plataforma y los controles de llamada/envío.
4. Inspeccione el cableado y los conectores (vea la Nota 2).
5. Verifique la limpieza general de la unidad. (No es raro quitar nidos de ratón.)

NOTA 1: Bruno utiliza una grasa especial para un mejor rendimiento en un rango de temperatura más amplio, especialmente en ambientes más fríos. Por favor, utilice Mobil AVIATION GREASE SHC 100 (Bruno Part No. LUB-00114).

NOTA 2: Para ayudar a proteger los pines del conector de la humedad, aplique grasa dieléctrica a los conectores expuestos a los elementos (ej. lluvia, nieve).

CADA DOS (2) MESES

1. Unidades con enclavamiento electrónico de la puerta: Verifique que la plataforma no se mueva cuando cualquier puerta no esté cerrada y bloqueada.
2. Unidades con enclavamiento de puerta GAL: Verifique que la plataforma no se mueva más de dos (2) pulgadas (51 mm) en relación con el aterrizaje.
3. Verifique que las ollas de seguridad (debajo de la plataforma) funcionen correctamente.

NOTA: No trabaje debajo de la plataforma cuando esté probando la operación.

NOTA: Consulte ILS-01444 (Maintenance Control Plan for Vertical Platform Lifts) para las unidades que requieren ASME A18.1 - 2017 y el cumplimiento más reciente.

GARANTÍA LIMITADA Bruno GOLD PARA ELEVADOR DE PLATAFORMA VERTICAL 2 años en componentes principales – 1 año en piezas

Bruno Independent Living Aids, Inc. © (Bruno) es tan confiado en nuestros Estados Unidos diseñado y construido unidades que proporcionamos a cada comprador original con la siguiente "industria líder" garantía para su tranquilidad.

La calidad de las piezas que usamos y el cuidado que nuestros empleados toman permiten a Bruno proporcionar al comprador original de su elevador de plataforma vertical Bruno con una garantía de **1 año que todas las piezas** están libres de defectos de material y mano de obra.

Debido a la confiabilidad encontrada en el producto vertical de la elevación de la plataforma de Bruno, Bruno puede proporcionar al comprador original una garantía extendida de **2 años de los componentes principales del producto**, para incluir el motor, el tornillo de Acme y la tuerca de impulsión, freno, poleas, correa y rodamientos de tornillo. Los periodos de garantía de Bruno comienzan con **la fecha de instalación del elevador de plataforma vertical** de Bruno.

Los concesionarios autorizados de Bruno están capacitados para evaluar su situación única y luego instalar el mejor producto de Bruno para satisfacer sus necesidades. Los técnicos capacitados de instalación y servicio empleados por los concesionarios autorizados de Bruno tienen el equipo y los recursos apropiados necesarios para instalar y mantener correctamente su nuevo elevador de plataforma vertical y son el primer contacto para cualquier garantía o necesidad de servicio.

DETALLES DE LA COBERTURA DE LA GARANTÍA:

- ◇ Todas las piezas están libres de defectos de material y mano de obra por un período de un año después de la fecha de instalación.
- ◇ Todos LOS COMPONENTES PRINCIPALES están libres de defectos de material y mano de obra por un período de dos años después de la fecha de instalación.
- ◇ Todo el trabajo para tratar cualquier defecto del producto por un distribuidor autorizado de Bruno está cubierto durante los primeros 30 días después de la instalación.

QUÉ NO ES COBERTURA DE LA GARANTÍA:

- ◇ Daños a las unidades causadas por mal uso, abuso, accidentes, negligencia o modificaciones no hechas por un distribuidor autorizado de Bruno.
- ◇ Consumibles.
- ◇ Todo el trabajo de un distribuidor autorizado de Bruno después de los primeros 30 días desde la instalación.
- ◇ Uso y desgaste razonables.

NOTAS ADICIONALES:

Todos los problemas de servicio y garantía se manejan a través del distribuidor autorizado de Bruno que instaló la unidad.

- ◇ En ningún caso Bruno será responsable de daños indirectos, incidentales o consecuentes, ya sea que dichos daños surjan en base a reclamos basados en contrato, garantía, agravio (incluyendo negligencia, responsabilidad estricta o responsabilidad del producto).
- ◇ Bruno se reserva el derecho de sustituir, reparar o, si no es comercialmente práctico y/o factible, optar por reembolsar el precio de compra a su entera discreción.
- ◇ Esta garantía otorga a los compradores originales derechos legales específicos, y usted también puede tener otros derechos que varían de un estado a otro. Bruno específicamente no autoriza a ninguna persona a extender el tiempo o el alcance de esta garantía.

Para obtener información más detallada sobre esta garantía limitada, póngase en contacto con Bruno escribiendo a:

Bruno Independent Living Aids, Inc.
Attn: Departamento de servicio
1780 Executive Drive
Oconomowoc, WI 53066 E.E.U.U.
o llame al: 1-800-882-8183 Toll Free



VPL-3100

Plateforme élévatrice verticale

GUIDE DE L'UTILISATEUR

Prière de prendre contact avec votre distributeur Bruno en cas de questions ayant trait au fonctionnement ou à l'entretien du monte-escalier. Les coordonnées du distributeur sont indiquées ci-dessous.

(Distributeur: Apposer l'étiquette ci-dessous)

Nom du distributeur:

Adresse:

N° de téléphone:

P/N 3100-O
15 AOÛT 2019

FICHE DE VALIDATION DE GARANTIE

 **Product Registration Form**
for your independence
Please print in CAPITAL letters.

Online registration available at <http://www.bruno.com/warranty.html>
Please be assured that Bruno **does not** share or sell the information you provide.

* = required field

*First Name _____
*Last Name _____
*Street Address _____ Apt. No. _____
*City _____ State/Province _____
*Zip/Postal Code _____
Email Address _____
Telephone No. _____
Date of Purchase (mm/dd/yy) _____

Dealer: Locate the Model No. and Serial No. decal on the label sheet shipped with the unit and place it here.
End-User: For faster registration, please go to the website shown above.

Model No. _____
*Serial No. _____

Please rate your satisfaction with your Bruno dealer:
 excellent good average poor

Please rate your satisfaction with your Bruno product:
 excellent good average poor

Bruno reserves the right to use information indicated on this form in its online, video, audio and printed materials. Names will be abbreviated to ensure the privacy and anonymity of the individual.

©2014,2005 Bruno Independent Living Aids, Inc.® Rev. 04-17-2014 P/N PROD REG STD

Bruno est heureux de vous offrir ce produit destiné à fournir une plus grande autonomie.

La fiche de validation de garantie est incluse dans le sac en plastique avec ce manuel. Il est très important de remplir cette fiche et de la renvoyer à Bruno le plus tôt que possible afin de compléter l'enregistrement de votre monte-escalier.

Le **numéro de série** se trouve sur la page de couverture de ce manuel, ainsi que sur le monte-escalier.

On doit obligatoirement fournir les numéros de série et de modèle lors d'une demande de bénéfice de la garantie, d'une intervention d'entretien ou d'une commande de pièces. Nous recommandons de garder ces numéros dans un lieu facilement accessible en tout temps.

NOTER: La garantie de la plateforme élévatrice verticale VPL-3100 est rendue nulle et non avenue si la plateforme élévatrice VPL-3100 est installée ou entretenue par qui que soit sauf un distributeur agréé Bruno.



AVIS AUX : consommateurs de l'État de Californie

AVERTISSEMENT : Les cordons électriques, les câbles, les cordons des produits, les ensembles de fils, et d'autres pièces en PVC peuvent vous exposer à des substances chimiques, y compris le DEHP, qui sont reconnus par l'État de Californie d'avoir les effets cancérigènes et de causer des malformations congénitales ou de provoquer la toxicité pour la reproduction. SE LAVER LAS MAINS APRÈS AVOIR MANIPULÉ LES ARTICLES CITÉS CI-DESSUS. Pour de plus amples renseignements, consulter le www.P65Warnings.ca.gov.

Caractéristiques4
Sécurité5
Mode d'emploi6
Fonctionnement par temps froid6
Fonctionnement en situation d'urgence.7
Dépannage et maintenance.8
Garantie9

CARACTÉRISTIQUES

Capacité de charge	340 kg (750 livres)
Poids	
VPL-3153	341 kg (752 livres)
VPL-3175	374 kg (825 livres)
Vitesse nominale	2,75 m/mn (9 pi/mn)
Alimentation	120 VCA, 8A, mono-phase, 60 Hz
Moteur	0,5 ch, 90 VCC
Tension de commande	24 VCC
Hauteurs d'élévation max.	modèle 1,3 m (53 po) et modèle 1,9 m (75 po)
Dimensions de la plateforme	standard: 36" x 48" (91 x 122 cm); optional: 36" x 54" (91 x 137 cm); optional: 36" x 60" (91 x 152 cm); optional: 42" x 60" (106 x 152 cm)
Fonctionnement en situation d'urgence	à l'aide d'un volant
Caractéristiques standard	commandes de la plateforme à clé et à pression continue avec interrupteur d'arrêt d'urgence; commandes et interrupteurs protégés toutes saisons; panneau de sécurité sous la plateforme; interrupteurs de fin de course en haut et en bas; rampe repliable automatique
En option	poste d'appel à clé pour palier (interrupteur paddle ou à bascule); commandes de plateforme (paddle); commandes de plateforme avec alarme (interrupteur paddle ou à bascule); barrière de palier supérieur y compris poste d'appel à clé et serrure Bruno (interrupteur paddle ou à bascule); barrière de palier supérieur à 90° y compris poste d'appel à clé et serrure Bruno (interrupteur paddle ou à bascule); plateforme à 90° de 91 x 122 cm (36 po x 48 po), de 91 x 137 cm (36 po x 54po), de 91 x 152 cm (36 po x 60 po), ou de 106 x 152 cm (42 po x 60 po); kit de verrouillage GAL; kit de verrouillage à gâche électrique

Nous vous remercions d'avoir acheté un Bruno VPL-3100 plateforme élévatrice verticale.



Les informations contenues dans le présent guide sont fournies pour assurer la sécurité de l'utilisateur. Veuillez lire attentivement les instructions et suivre les consignes afin d'assurer le bon fonctionnement de l'appareil en toute sécurité.

Tout au long de ce guide, des **précautions à prendre seront indiquées identifiant des dangers potentiels** ainsi que la manière dont on peut les éviter.



Avertissement—indique une situation potentiellement dangereuse et si non évitée, pourrait causer de graves blessures et/ou des dommages matériels.



Attention—indique une situation potentiellement dangereuse qui, si l'on ne l'évite pas, pourrait endommager la VPL-3100, et/ou causer des blessures mineures.



Attention—indique un risque d'électrocution potentiellement dangereuse qui, si l'on ne l'évite pas, pourrait causer des dommages à la VPL-3100 et/ou des blessures mineures.

POUR VOTRE SÉCURITÉ

- Ne jamais dépasser la capacité de charge maximale de 340 kg (750 livres).



- Lire et comprendre tous les modes d'emploi et toutes les précautions de sécurité avant d'utiliser la VPL-3100. Faire fonctionner la VPL-3100 plusieurs fois pendant que l'installateur est présent et peut répondre à toute question.

- Ne jamais se servir de la VPL-3100 comme appareil de levage de fret ou de matériaux sauf ceux prévus par la conception.
- Garder tous panneaux et protecteurs en position afin d'éviter des blessures potentiellement fatales.
- Ne pas ouvrir la boîte électrique de la VPL-3100. **Il n'existe aucune pièce réparable par l'utilisateur dans la boîte électrique.**
- Être toujours attentif à la surface sur laquelle on marche avant d'utiliser la VPL-3100.
- Garder les mains, doigts et pieds à une distance sûre des pièces en mouvement lorsque la VPL-3100 est en service.
- Garder les pieds à une distance sûre de la plateforme pendant l'abaissement de ce dernier.
- *Couper le contact* de l'appareil d'aide à la mobilité à soulever (tri/quadporteur, fauteuil électrique, fauteuil roulant) avant de faire fonctionner la VPL-3100.
- Bloquer les roues de l'appareil d'aide à la mobilité pendant qu'il repose sur la plateforme.

MODE D'EMPLOI



Le relâchement du bouton d'appel provoque automatiquement l'arrêt de la VPL-3100.



Lorsque la VPL-3100 est hors service, Bruno recommande de la soulever du sol et de l'arrêter approximativement à mi-course.

Cette action dissuadera l'utilisation non autorisée par d'autres et, dans les climats plus froids, gardera le panneau inférieur à l'abri du gel et de la neige.

1. Ouvrir la barrière au palier (le cas échéant).
2. Se mettre sur la plateforme.
3. Bloquer les roues de l'appareil d'aide à la mobilité (le cas échéant).

À NOTER: Le blocage des roues de l'appareil d'aide à la mobilité à bord de la VPL-3100 s'impose pendant que la VPL-3100 est en service.

4. Insérer la clé dans l'interrupteur du poste d'appel.
5. Tourner la clé sur la position ON (MARCHE).
6. Appuyer sur *la partie supérieure* de l'interrupteur à bascule pour *MONTER*. Continuer à appuyer jusqu'à ce que la plateforme s'arrête automatiquement au palier supérieur.
7. Appuyer sur *la partie inférieure* de l'interrupteur à bascule pour *DESCENDRE*. Continuer à appuyer jusqu'à ce que la plateforme s'arrête automatiquement au palier inférieur.
8. Relâcher l'interrupteur à bascule.
9. Tourner la clé sur la position OFF (ARRÊT).
10. Retirer la clé de l'interrupteur du poste d'appel.
11. Sortir de la VPL-3100.

FONCTIONNEMENT PAR TEMPS FROID



ATTENTION

RISQUE D'ENDOMMAGEMENT DU MATÉRIEL

Se servir de dégivreurs anticorrosifs ou du sable pour enlever les accumulations de glace et/ou de neige se trouvant sur la VPL, ou à proximité, et pour éliminer les surfaces glissantes.

NE PAS utiliser du sel sur la VPL, ni à proximité.

L'utilisation du sel risque de causer de la rouille et la corrosion des pièces métalliques.

Si la température est inférieure de -18° C (0° F) :

1. Garer la plateforme à une position soulevée, à une position médiane de la tour, approximativement.
2. Lorsque l'on est prêt à mettre la VPL en service, rechercher la présence de glace ou de neige accumulée sur les boutons de commande et le panneau inférieur. Éliminer toute trace de glace et de neige avant de mettre la VPL en service.
3. Faire **descendre** la VPL, puis la faire monter complètement. Ensuite, l'arrêter au niveau désiré pour pouvoir monter à bord.

Ces manoeuvres permettront le réchauffement du mécanisme vis/écrou et le bon fonctionnement de la VPL.

FUNCTIONNEMENT EN SITUATION D'URGENCE

Bruno offre en option un volant destiné à servir en cas de panne d'électricité ou si la VPL cesse de fonctionner.

Pour toute commande de volant et toute demande de renseignements relatifs au fonctionnement du volant, prière de prendre contact avec votre distributeur Bruno agréé.

Utilisation du volant

1. Desserrer les deux (2) vis de chaque côté du couvercle supérieur (voir à gauche).
2. Enlever le couvercle supérieur.
3. Localiser le volant d'urgence se trouvant sur la partie supérieure de la VPL.
4. Insérer le volant dans l'ouverture de l'arbre du frein selon l'illustration.
5. Tourner le volant **dans le sens antihoraire** afin d'abaisser la VPL.
6. S'assurer de la sortie du passager et de son appareil d'aide à la mobilité en toute sécurité.
Déterminer la cause du mauvais fonctionnement et la remédier.
Prendre contact avec un distributeur agréé Bruno pour toute demande d'aide.
7. Retirer le volant et le ranger.
8. Remonter le couvercle supérieur et le fixer à l'aide des quatre (4) vis selon l'illustration.

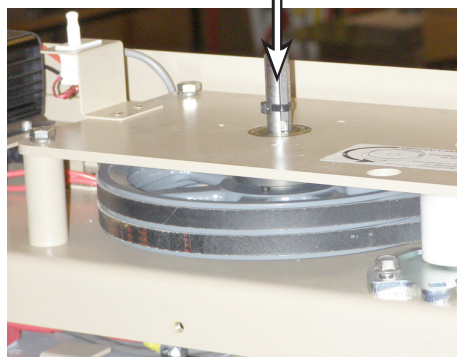
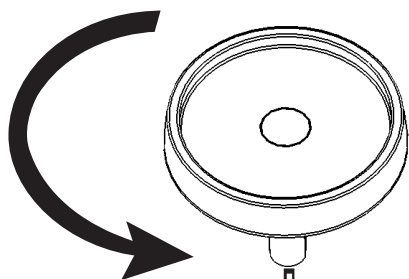
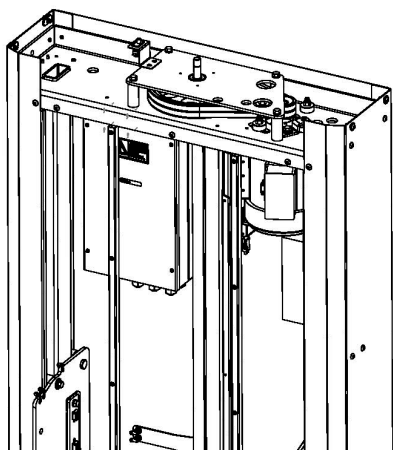
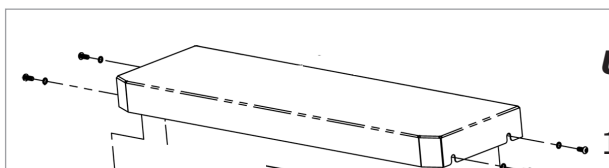

DÉPANNAGE

PROBLÈME	CAUSE POSSIBLE / REMÈDE
La plateforme ne fonctionne ni en sens ascendant ni en sens descendant.	• barrière ou porte ouverte / Fermer la barrière ou la porte.
	• bouton d'arrêt d'urgence enfoncé par inadvertance / Tirer sur le bouton s'arrêt d'urgence.
	• Appuyer sur le bouton d'arrêt d'urgence pour réarmer le contrôleur. Attendre (5) secondes. Tirer sur le bouton s'arrêt d'urgence.
Le commandes de la plateforme ne fonctionnent pas.	• interrupteur à clé tourné OFF (ARRÊT). / Tourner la clé sur ON (MARCHE).
	• bouton d'arrêt d'urgence enfoncé par inadvertance / Tirer sur le bouton s'arrêt d'urgence.
	• cordon d'alimentation débranché / Rebrancher le cordon.
	• Appuyer sur le bouton d'arrêt d'urgence pour réarmer le contrôleur. Attendre (5) secondes. Tirer sur le bouton s'arrêt d'urgence.

MAINTENANCE

TOUS LES (12) MOIS (plus fréquemment en cas d'utilisation dans des conditions rigoureuses), demander une inspection complète auprès d'un distributeur agréé Bruno, ainsi que toute réparation et toute pièce de rechange nécessaires. ***Toute intervention de maintenance effectuée par quiconque autre qu'un distributeur agréé Bruno rendra la garantie de la VPL-3100 nulle et non avenue.***

- Examiner le système d'entraînement/suspension:
 - courroies, y compris la tension
 - poulies et arbres des courroies, y compris les clavettes
 - moteur
 - palier (voir Note 1)
 - vis Acme et écrous d'entraînement
 - graissage de la vis Acme (voir Note 1)
 - coussinets et rouleaux
- Vérifier que la plateforme s'arrête sur une distance inférieure à 13 mm (1/2 po) du palier d'escalier.
- Examiner les commandes de la plateforme et des stations d'appel.
- Examiner le câblage et les connecteurs (voir Note 2).
- Vérifier la propreté générale de la VPL-3100. (Il n'est pas rare de rencontrer des nids de souris.)

NOTE 1: Bruno utilise une graisse spéciale afin d'offrir un meilleur fonctionnement sur une plage de température plus grande, surtout dans des environnements plus froids. Prière d'utiliser la graisse Mobil AVIATION GREASE SHC 100 (n° de pièce Bruno LUB-00114).

NOTE 2: Appliquer de la graisse diélectrique afin de protéger les broches des connecteurs exposés aux intempéries de l'humidité (provenant, par exemple de la pluie et de la neige).

TOUS LES (2) MOIS

- Modèles équipés d'un mécanisme d'interverrouillage de porte électronique : vérifier que la plateforme ne se déplace pas lorsque l'une des portes n'est pas convenablement fermées et verrouillées.
- Modèles équipés d'un mécanisme d'interverrouillage de porte GAL : vérifier que la plateforme ne se déplace pas sur une distance supérieure à 51 mm (2 po) par rapport au palier.
- Vérifier que les détecteurs (sous la plateforme) fonctionnent comme il faut.

À NOTER : Il est interdit de se mettre sous la plateforme lors des essais de fonctionnement.

À NOTER : Prière de consulter le document ILS-01444 (Plan de contrôle de maintenance pour plateformes élévatrices verticales en cas d'installation de plateformes sujettes à la conformité à la norme ASME A18.1 - 2017 et les versions plus récentes.

GARANTIE LIMITÉE BRUNO GOLD
pour les PLATEFORMES ÉLÉVATRICES VERTICALES Bruno
éléments constitutifs majeurs : 2 ans
pièces détachées : 1 an

Grâce à la confiance absolue accordée à ses produits conçus et fabriqués aux É.-U, Bruno Independent Living Aids, Inc.^{MD} ("Bruno"), fournit à tout premier acheteur la garantie suivante, parmi les meilleures de l'industrie, afin d'assurer votre sérénité.

La qualité de nos pièces ainsi que l'exécution soignée de nos employés permettent à Bruno d'offrir au premier acheteur de sa Plateforme Élévatrice Verticale une **garantie d'1 an** assurant que toutes les pièces sont exemptes de vices de fabrication et de main-d'œuvre.

La fiabilité de sa Plateforme Élévatrice Verticale permet à Bruno d'offrir au premier acheteur une **garantie prolongée de 2 ans** sur les éléments constitutifs majeurs, à inclure le moteur, la vis Acme et l'écrou d'entraînement, le frein, les poulies, la sangle et les roulements de vis. Les périodes de garantie Bruno sont à compter de **la date d'installation** de la Plateforme Élévatrice Verticale Bruno.

Les distributeurs agréés Bruno ont reçu une formation leur permettant d'évaluer votre situation unique, puis d'installer le meilleur produit Bruno qui répond à vos exigences. Les techniciens d'installation et de service formés et employés par les distributeurs agréés Bruno possèdent les ressources et l'équipement nécessaires à la bonne installation et à l'entretien soutenu de votre plateforme élévatrice verticale neuve. Les distributeurs agréés Bruno sont les premières personnes à contacter pour des questions ayant trait à la garantie ou à l'entretien.

ASPECTS PRÉCIS DE LA GARANTIE

- ◇ Toutes les pièces sont exemptes de vices de fabrication et de main-d'œuvre pendant une période d'un an à compter de la date d'installation.
- ◇ Tous les ÉLÉMENTS CONSTITUTIFS MAJEURS sont exemptes de vices de fabrication et de main-d'œuvre pendant une période de deux ans à compter de la date d'installation.
- ◇ Toute main-d'œuvre nécessaire au remède d'une défectuosité du produit et effectuée par un distributeur agréé Bruno est couverte pendant les 30 premiers jours à compter de la date d'installation.

CE QUI N'EST PAS COUVERT PAR LA GARANTIE

- ◇ Dommages qui résultent de l'utilisation négligente ou abusive, des accidents, ou des modifications NON EFFECTUÉES par un distributeur agréé Bruno.
- ◇ Éléments consommables.
- ◇ Toute main-d'œuvre effectuée par un distributeur agréé Bruno après les 30 premiers jours à compter de la date d'installation.
- ◇ Usure habituelle.

REMARQUES SUPPLÉMENTAIRES

Toute demande de garantie et d'entretien doit s'adresser au distributeur agréé Bruno ayant effectuée l'installation du produit.

- ◇ En aucun cas Bruno ne pourra être tenu pour responsable de tout dommage indirect, spécifique ou consécutif, qu'il s'agisse de dommages résultant de réclamations fondées sur la garantie, le contrat, le délit (y compris la négligence, la responsabilité stricte ou du fait du produit).
- ◇ Bruno, à sa seule discrétion, se réserve le droit de replacer, de réparer, ou s'il n'est ni pratique ni faisable d'un point de vue commerciale, d'opter à rembourser le prix d'achat.
- ◇ La présente garantie accorde au premier acheteur des droits légaux spécifiques, et d'autres droits, lesquels varient d'une région à l'autre. Bruno n'autorise personne à prolonger la période de la présente garantie, ni à élargir le cadre de la garantie.

Pour de plus amples renseignements portant sur la présente garantie limitée, prière de prendre contact avec Bruno par écrit. Ses coordonnées sont indiquées ci-dessous.

Bruno Independent Living Aids, Inc.®
Attn: Service Technique
1780 Executive Drive
Oconomowoc, Wisconsin 53066 É.-U.
Tel. (sans frais) 1-800-882-8183



Innovative solutions

for your indoor and outdoor lifestyle



Indoor Stairlifts



Outdoor Stairlifts



Scooter/Powerchair Lifts



Vertical Platform Lifts



Bruno Independent Living Aids, Inc.
1780 Executive Drive, Oconomowoc, WI 53066
800-882-8183 • www.bruno.com

© Bruno Independent Living Aids, Inc. 2018

All illustrations and specifications in this brochure are based on the latest product information available at the time of publication. Bruno Independent Living Aids, Inc.® reserves the right to make changes at any time without notice. 2018-11-20-Manual-Back-Cover.indd

P/N 3100-O